

平成20年8月1日

情報・システム研究機構 国立情報学研究所  
学術基盤推進部 学術コンテンツ課

## 日米 ILL システムの改修について

平素より、本研究所の事業にご支援、ご協力いただき誠にありがとうございます。

NII では、7/24(木)に日米 ILL システムの改修を行いました。日米 ILL の主な変更点は以下の通りです。

- PAYMENT=IFM の必須化

(1)依頼業務の[ORDER]時、コメント<CMMNT>フィールドに”PAYMENT=IFM”の記述がない場合、転送エラーとなり、「新着照会(IDLE)」に遷移します。”PAYMENT=IFM”を記述して再度、[ORDER]処理をしてください。

(2)受付業務の[SEND]時、コメント<CMMNT>フィールドに”PAYMENT=IFM”の記述がない場合、転送エラーとなり、「クレーム未処理(IN-PROCESS)」に遷移します。”PAYMENT=IFM”を記述して再度、[SEND]処理をしてください。

(参考) ILL システム操作マニュアル ISO ILL プロトコル対応 第2版

- 3.4 依頼する  
[http://www.nii.ac.jp/CAT-ILL/manuals/iso2/3\\_4.html](http://www.nii.ac.jp/CAT-ILL/manuals/iso2/3_4.html)
- 4.3 資料を発送する  
[http://www.nii.ac.jp/CAT-ILL/manuals/iso2/4\\_3.html](http://www.nii.ac.jp/CAT-ILL/manuals/iso2/4_3.html)

- CODE と NOTE のチェック

受付業務の[INQUIRE]、[PARDON]時、コメント<CMMNT>フィールドの CODE と NOTE 部分において” CODE=”、“ NOTE=” がない等、不備があるものは、転送エラーとなり、「回答待(IN-PROCESS)」に遷移します。コメント<CMMNT>フィールド部分に” CODE=13” といったように” CODE=” に続けて、問合せ/謝絶内容コードを入力するか、または” NOTE=in-use-on loan” といったように” NOTE=” に続けて問合せ/謝絶内容を正しく記述し再度、[INQUIRE]、[PARDON]処理をしてください。

(参考) ILL システム操作マニュアル ISO ILL プロトコル対応 第2版

- 4.6 依頼内容について問合せる  
[http://www.nii.ac.jp/CAT-ILL/manuals/iso2/4\\_6.html](http://www.nii.ac.jp/CAT-ILL/manuals/iso2/4_6.html)
- 4.8 依頼を断る (謝絶)  
[http://www.nii.ac.jp/CAT-ILL/manuals/iso2/4\\_8.html](http://www.nii.ac.jp/CAT-ILL/manuals/iso2/4_8.html)

- CancelAPDU 受信時の処理の改善

受付業務の[SEND]時、最新の[SEND]コマンド発行以前に CancelAPDU の受信があった場合、転送エラーとなり、「クレーム未処理(IN-PROCESS)」に遷移します(図中の①)。該当データはすでに OCLC 上で CANCEL されていますので、[PARDON]処理をしてください(図中の②)。Cancel-Reply(YES)APDU が OCLC 側に送信され、「CANCEL(CANCELED)」に遷移します(図中の③)。

なお[PARDON]処理時においては、コメント<CMMNT>フィールドは必須入力項目となっておりますので、” CODE=27” または” NOTE=CANCEL YES” など CANCEL に承知した旨を記述して、[PARDON]処理をしてください。

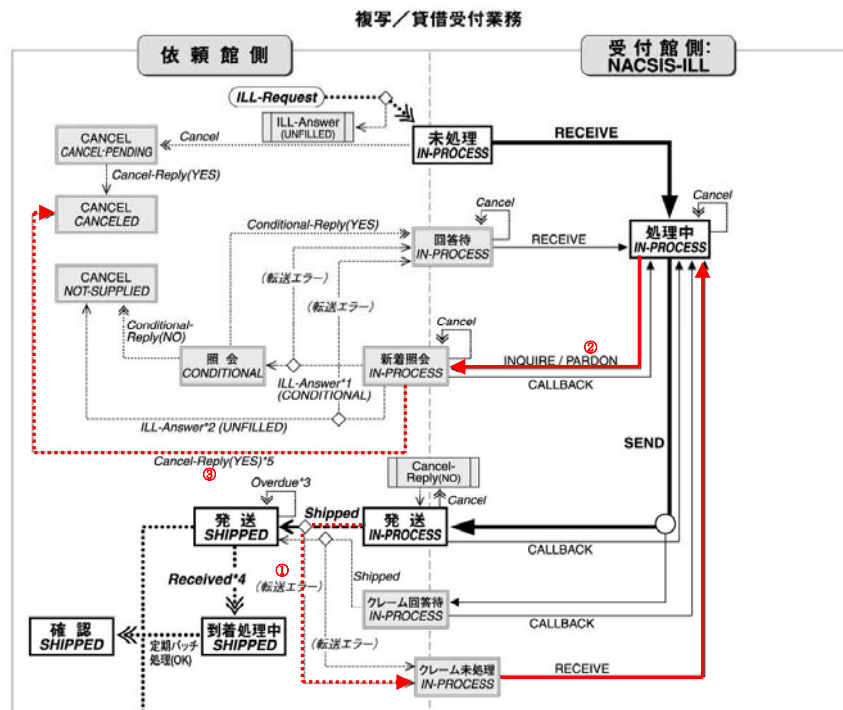

- 文字種チェックのエラーメッセージの改善

文字種チェックでエラー判定された ILL レコードは、コメント<CMMNT>フィールドに、エラー内容、APDU File Line、該当フィールドデータが表示されます。

エラーメッセージ(例)

■変更前

- ・認められない文字種がありました(APDU File Line=31)

■変更後

- ・認められない文字種がありました(APDU File Line=31):大学院生

本件問い合わせ先：

国立情報学研究所 学術基盤推進部  
 学術コンテンツ課 NACSIS-ILL 担当  
 TEL : 03-4212-2320 FAX : 03-4212-2375  
 E-mail : [illadm@nii.ac.jp](mailto:illadm@nii.ac.jp)